



Audi Q8 e-tron.
La libertà di viaggiare
prende forma.





Pura espressione del domani.

Audi Q8 e-tron è il SUV 100% elettrico simbolo di un ulteriore passo in avanti verso la nuova era della mobilità. Con un design all'avanguardia rivisitato e una tecnologia evoluta che migliora la qualità del tempo trascorso a bordo, il nuovo modello della Casa dei quattro anelli rivoluziona l'esperienza di guida trasformando ogni tragitto in un viaggio premium.



Stile in continua evoluzione.

Il design di Audi Q8 e-tron si evolve ulteriormente per esibire la nuova corporate identity. Il SUV 100% elettrico rivela il suo DNA futuristico con il look rinnovato dei quattro anelli in 2D, il design inedito del nuovo Singleframe ottagonale e la cornice, definita shark frame, che si estende fino ai proiettori anteriori. Tra le novità, la denominazione del modello inciso al laser sul montante centrale delle portiere è l'espressione di una visione rivoluzionaria rispetto alla generazione precedente.

Illuminare la strada verso il futuro.

Rispetto ai precedenti modelli della gamma elettrica, Audi Q8 e-tron garantisce una riduzione del coefficiente di resistenza aerodinamica da 0,28 a 0,27. I proiettori digitali a LED Audi Matrix, con cinque sofisticate animazioni dinamiche da selezionare tramite MMI, integrano ulteriori funzioni innovative che elevano il livello di sicurezza a bordo e accentuano il carattere rivoluzionario di Audi Q8 e-tron.



La trazione integrale quattro come essenza del progresso.

Audi Q8 e-tron presenta tutti i vantaggi del motore elettrico. L'inconfondibile trazione integrale quattro si evolve nella sua versione completamente elettrica e, unita alla tecnologia delle sospensioni pneumatiche adattive di serie, risponde a qualsiasi situazione di guida, assicurando agilità di manovra e stabilità eccellente. Nuova Q8 e-tron definisce gli standard della mobilità del futuro dando vita a performance senza precedenti ma soprattutto rispettose dell'ambiente.





Viaggiare con un'energia nuova.

Con una capacità di ricarica fino a 170 kWh e un'autonomia fino a 582 km, Audi Q8 e-tron è l'espressione ineguagliabile di una nuova era della mobilità 100% sostenibile, rendendo i viaggi di lunghe percorrenze più piacevoli che mai. Inoltre, il nuovo SUV elettrico quattro anelli offre un'ampia scelta di soluzioni di ricarica, sia a casa che in viaggio.

Esclusività in ogni dettaglio.

L'identità di Audi Q8 e-tron si arricchisce a partire dalla scelta accurata dei materiali e dei tessuti utilizzati per gli interni. L'esclusività risiede nei dettagli con il pacchetto cuciture rosse Audi Sport, i sedili anteriori sportivi in pelle Valcona con impuntura S e le finiture opzionali in carbonio con trama a losanghe, progettati per stupire. Gli inediti inserti per la plancia in legno di noce marrone chiaro e l'utilizzo di materiale tecnico sostenibile coniugano una rivoluzionaria anima green con la distintiva indole sportiva quattro.





Inimitabile stile S: SQ8 e-tron.

L'animo sportivo non passa inosservato con i dettagli di Audi SQ8 e-tron. Grazie all'inconfondibile paraurti anteriore, i passaruota più ampi, le pinze freno nere con logo S e il pacchetto look nero esteso, disponibile su richiesta, il SUV 100% elettrico rivela il suo carattere dinamico da ogni angolazione.

Dimensioni. Audi Q8 e-tron.

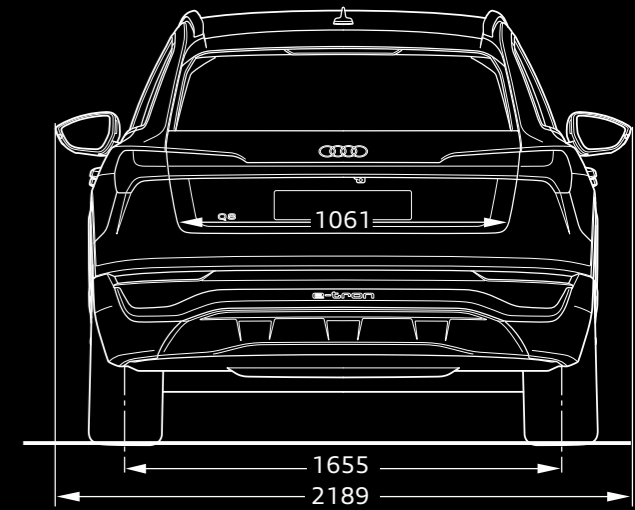
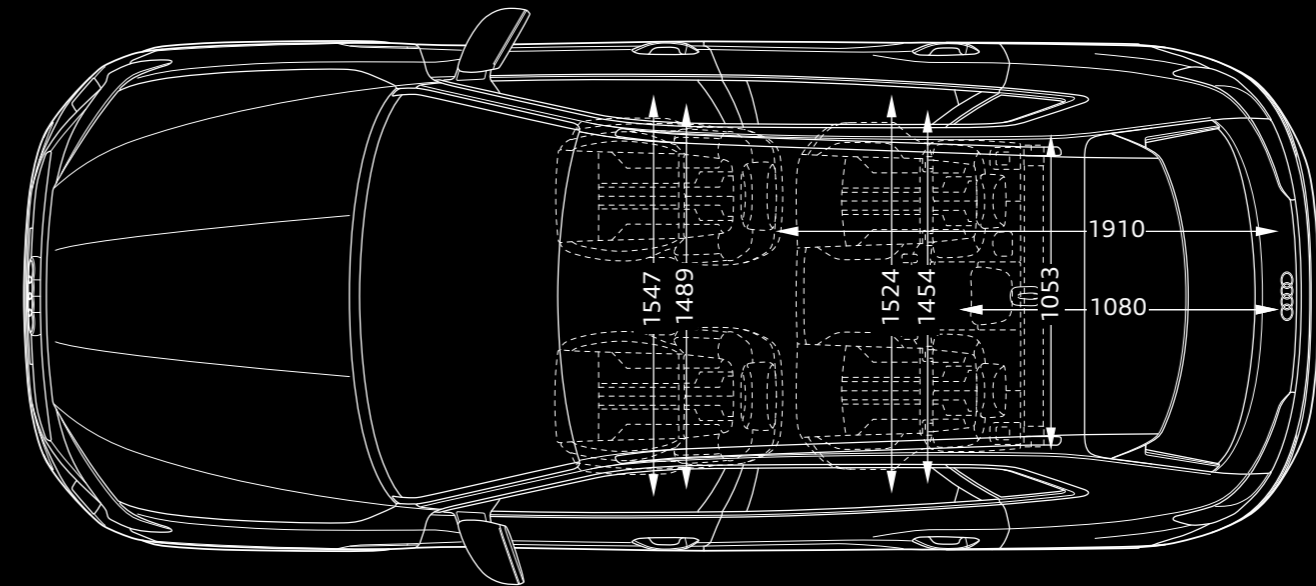
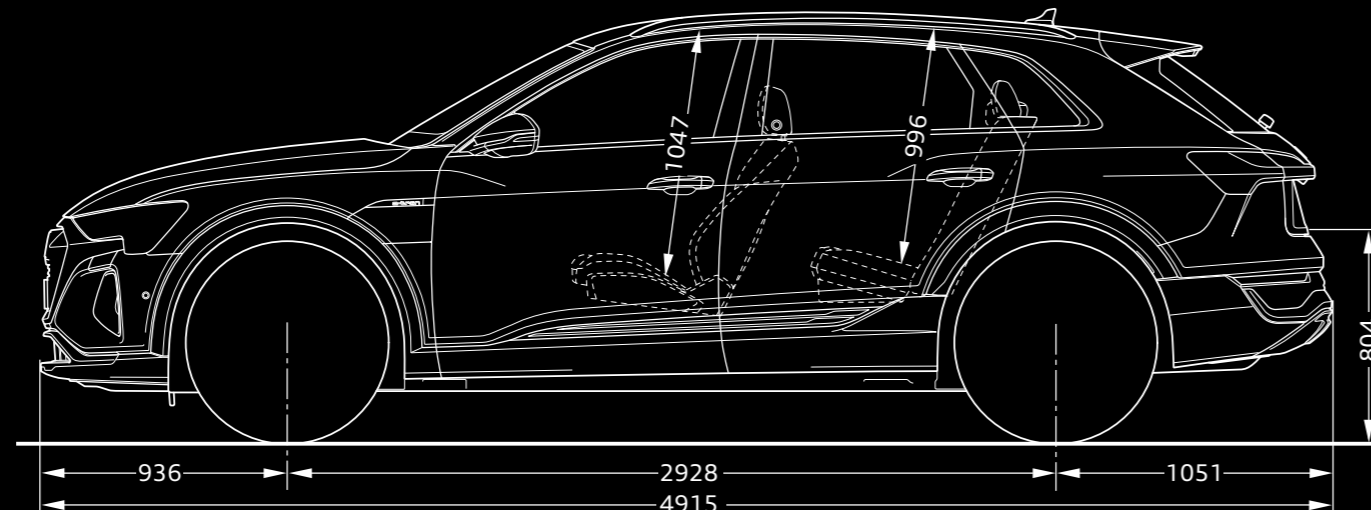
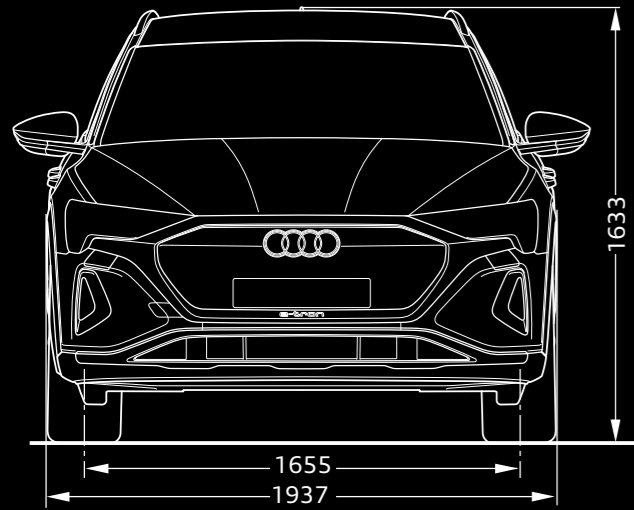

Dimensioni. Audi SQ8 e-tron.

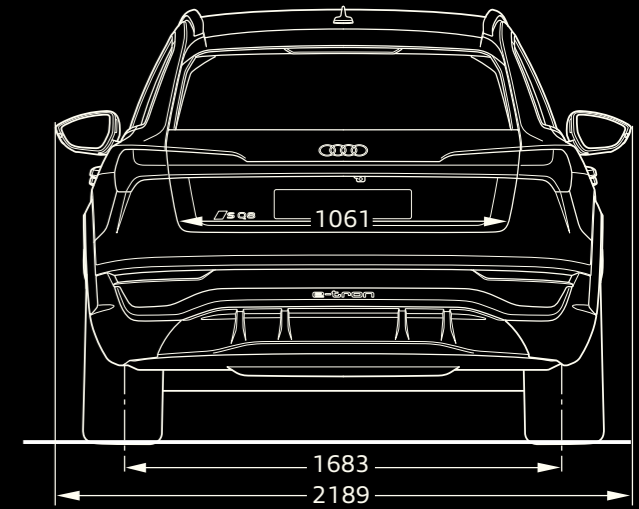
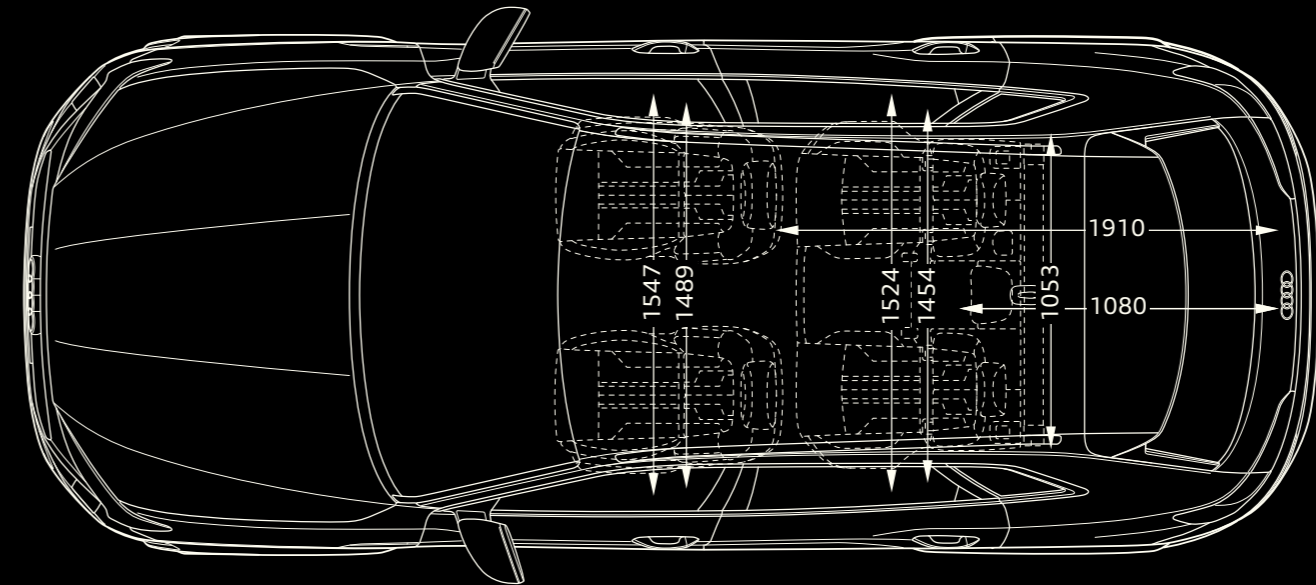
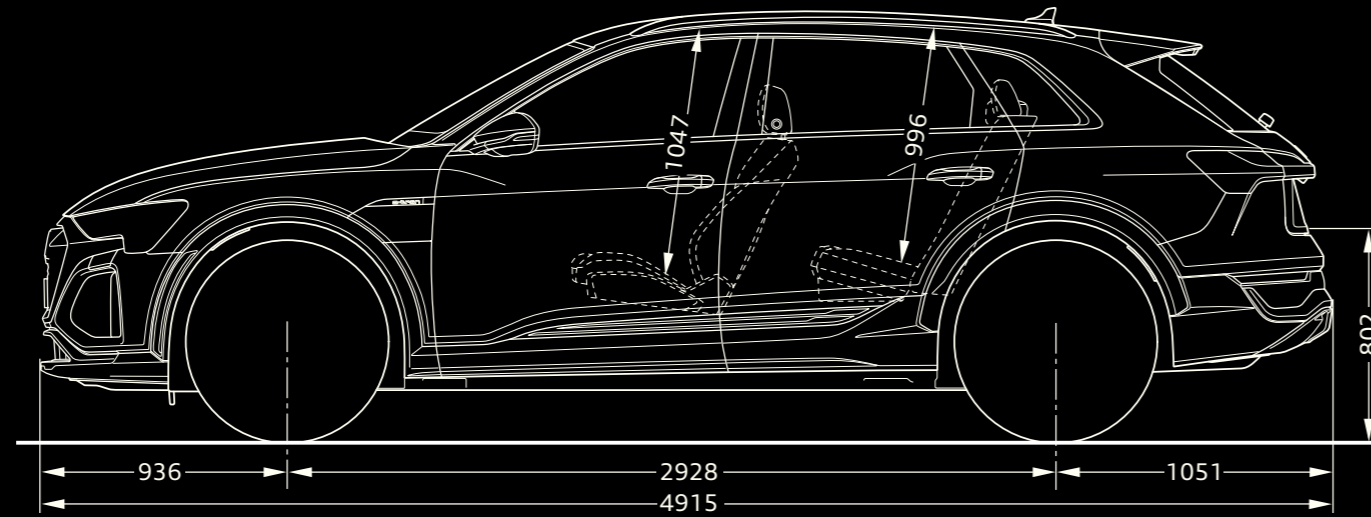
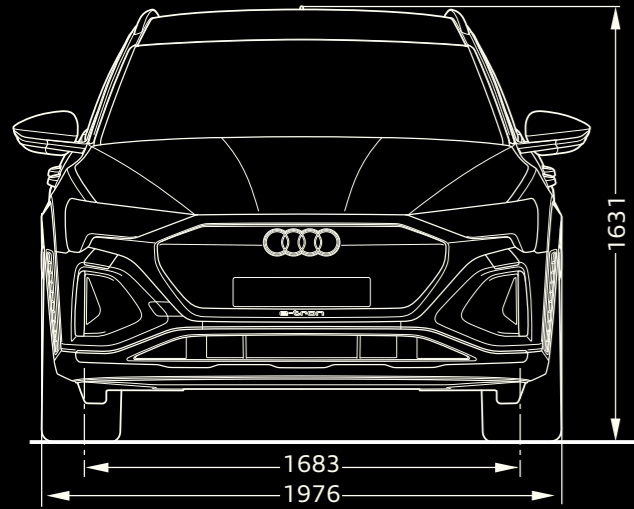



Volkswagen Group Italia S.p.A.

Verona

www.audi.it

Numero verde Audi Customer Contact Center 800 100 130

Stampato in Italia

Luglio 2023

Gamma Q8 e-tron. Consumo ciclo di prova combinato (WLTP): 20,1-24,4 kWh/100 km;
autonomia ciclo di prova combinato (WLTP): 582-410 km; emissioni CO₂ ciclo di prova combinato: 0 g/km.

Gamma SQ8 e-tron. Consumo ciclo di prova combinato (WLTP): 26,2-29,0 kWh/100 km;
autonomia ciclo di prova combinato (WLTP): 458-416 km; emissioni CO₂ ciclo di prova combinato: 0 g/km.

I valori indicativi relativi al consumo di energia e alle emissioni di CO₂ sono rilevati dal Costruttore in base al metodo di omologazione WLTP (Regolamento UE 2017/1151 e successive modifiche e integrazioni). I valori di emissioni CO₂ nel ciclo combinato sono rilevanti ai fini della verifica dell'eventuale applicazione dell'Ecotassa/ Ecobonus, e relativo calcolo. Eventuali equipaggiamenti e accessori aggiuntivi, lo stile di guida e altri fattori non tecnici possono modificare i predetti valori. Per ulteriori informazioni sui predetti valori, vi invitiamo a rivolgervi alle Concessionarie Audi e a consultare il sito audi.it. È disponibile gratuitamente presso ogni Concessionaria una guida relativa al risparmio di carburante e alle emissioni di CO₂, che riporta i valori inerenti a tutti i nuovi modelli di veicoli.

Nel presente catalogo sono contenute informazioni puramente indicative relative ad alcune caratteristiche generali dei prodotti illustrati. Tali informazioni non costituiscono in alcun modo descrizione delle caratteristiche specifiche da parte del Costruttore e/o del Venditore. Invitiamo pertanto il Cliente a rivolgersi sempre all'Azienda della Rete presso la quale il prodotto stesso viene acquistato al fine di ottenere una completa informazione sulle caratteristiche specifiche. Tutte le indicazioni relative agli equipaggiamenti e ai dati tecnici si riferiscono alle caratteristiche del mercato italiano. Con riserva di modifiche. Salvo errori e omissioni. Le immagini raffigurate sono puramente indicative.



FSC® aiuta a prendersi cura delle foreste per le generazioni future.

ZIT20070651A